

SILESIA
KAN GROUP

ODPOWIEDZIALNA
ENERGIA
PRZYSZŁOŚCI

KATALOG PRODUKTÓW

POMPY CIEPŁA

2025/2026

PRODUKT
POLSKI
ECO

Install the **future**

KAN GROUP

Spis treści

Gruntowe pompy ciepła

Gruntowa pompa ciepła **ST EARTH INVERTER 3-14, 7-21** 4

Gruntowa pompa ciepła **ST EARTH 40, 50, 60, 70, 80, 90** 6

Powietrzne pompy ciepła

Powietrzna pompa ciepła **ST AIR SMART MINI INVERTER 3-9** 8

Powietrzna pompa ciepła **ST AIR SMART 2-12 PROPAN** 10

Powietrzna pompa ciepła **ST AIR SMART 4-24 PROPAN** 12

Powietrzna pompa ciepła **ST AIR SMART 10-48 PROPAN** 14

Powietrzna pompa ciepła **ST AIR SMART MAX EVI 60, 70** 16

Elementy wyposażenia dodatkowego i osprzętu

Zbiorniki buforowe i podgrzewacze ciepłej wody użytkowej 18

Wymiennik płytowy 30

Hydrobox 31

Elektrobox 32

Realizacje 38

POLSKA TECHNOLOGIA - SZEROKIE MOŻLIWOŚCI OD ŹRÓDŁA CIEPŁA PO SYSTEMY INSTALACYJNE

Silesia Term to uznany polski producent powietrznych i gruntowych pomp ciepła o mocach od 3 kW do nawet 90 kW, który z powodzeniem działa na rynku krajowym i zagranicznym. Dzięki możliwości pracy w układach kaskadowych, nasze rozwiązania znajdują zastosowanie nie tylko w budownictwie jednorodzinym, ale i w większych obiektach - takich jak zabudowa wielorodzinna, budynki użyteczności publicznej, obiekty komercyjne i przemysłowe.

Włączenie Silesia Term do GRUPY KAN to kolejny krok w realizacji naszej długoterminowej strategii rozwoju. Naszym celem jest dostarczanie klientom i partnerom pełnych systemów instalacyjnych - od źródła aż po systemy instalacyjne rozprowadzające ciepło i chłód w obiektach. GRUPA KAN poprzez rozszerzenie portfolio i synergii produktów, oferuje pełną gamę możliwości projektowych i rozwiązań technicznych. Wszystkie produkty GRUPY KAN są objęte pełnym wsparciem technicznym, serwisem gwarancyjnym i pogwarancyjnym. Udzielamy inwestorom pełnego wsparcia od audytu, koncepcji po dobór najlepszych rozwiązań ich projektowania, do realizacji montażu poprzez sieć autoryzowanych wykonawców.

Kolejna firma dołącza do GRUPY KAN
Nowy etap w rozwoju energooszczędnych rozwiązań grzewczych i chłodniczych!



POMPY CIEPŁA

SILESIA
KAN GROUP

PRODUKT
POLSKI
ECO

Gruntowa pompa ciepła ST EARTH INVERTER

Gruntowa inwerterowa pompa ciepła jest wysokowydajnym urządzeniem przeznaczonym do ogrzewania, chłodzenia pasywnego oraz przygotowania ciepłej wody użytkowej. Kompaktowe urządzenia zaprojektowane zostały z myślą o redukcji zużycia energii elektrycznej oraz zmniejszeniu powierzchni zabudowy. Aluminiowa obudowa urządzenia zabezpieczona jest dodatkowo poprzez zastosowanie wysokiej jakości antykorozyjnych powłok malarskich. Najwyższej jakości sprężarka typu Twin Rotary gwarantuje cichą i wydajną pracę. Niskie koszty instalacji pozwalają na osiągnięcie szybkiego zwrotu inwestycji. Urządzenia dedykowane są do nowobudowanych i modernizowanych obiektów z płaszczyznowymi instalacjami grzewczymi i chłodniczymi. W pompie ciepła zastosowano elektroniczny zawór rozprężny, wymienniki ze stali nierdzewnej, sprężarkę typu TwinRotary oraz odzysk ciepła z inwertera.

Wyposażenie standardowe:

- dotykowy manipulator z modułem WiFi
- zawór przelotowy c.o./ c.w.u.
- elektroniczne pompy obiegowe dolnego oraz górnego źródła ciepła o niskim zużyciu energii
- odzysk ciepła z inwertera
- czujnik temperatury zewnętrznej, bufora oraz obiegów grzewczych (2 szt.)

Sterowanie:

- pogodowe
- zaworem przelotowym c.o./ c.w.u.
- szczytowym źródłem ciepła
- obiegiem bezpośrednim (lub cyrkulacją c.w.u.) oraz obiegiem mieszczącym
- SG READY

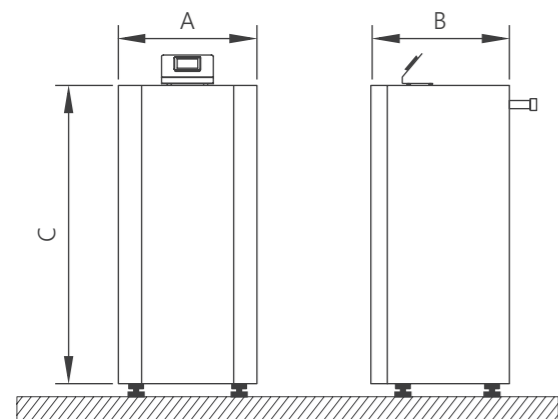

Modulowana wydajność grzewcza:

3-14 kW
7-21 kW

Tryb pracy:

- grzanie c.o.
- grzanie c.w.u.
- grzanie c.o. oraz c.w.u.
- chłodzenie pasywne
- chłodzenie pasywne oraz grzanie c.w.u.

Klasa energetyczna: A+++

dla zastosowań nisko oraz średniotemperaturowych (przy temp. zasilania 35 oraz 55 °C).

Współczynnik sprawności COP (B0W35):

4,36-4,56 (w zależności od modelu)

Czynnik chłodniczy:

R32

Zakres pracy dolnego źródła:

-5 °C do +20 °C

Zakres pracy górnego źródła (ogrzewanie):

+25 °C do +58 °C

Chłodzenie pasywne - realizowane jest za pomocą dodatkowego, zewnętrznego modułu chłodzenia pasywnego który dzięki zastosowaniu dodatkowego wymiennika płytowego umożliwia współpracę z instalacją płaszczyznową (podłogową, ścienną, sufitową) lub klimakonwektorami. Proces odbywa się bez udziału sprężarki - medium jest przepompowywane z dolnego źródła do obiektu chłodzonego wyłącznie przez pompy obiegowe dolnego i górnego źródła.

Wymiary:

Model	A	B	C
3-14, 7-21	580	600	1250

Modele ST EARTH INVERTER

PARAMETR/MODEL	ST EARTH INVERTER 3-14 2873613006	ST EARTH INVERTER 7-21 2873613004
Moc grzewcza B0W35 [kW]	15,1	21,2
COP B0W35	4,36	4,56
Moc grzewcza B0W55 [kW]	14,4	20,2
COP B0W55	2,90	3,00
EFEKTYWNOŚĆ ENERGETYCZNA WG EN 14825		
SCOP dla 35 °C w klimacie umiarkowanym	5,30	
SCOP dla 55 °C w klimacie umiarkowanym	3,98	
DANE EFEKTYWNOŚCI ENERGETYCZNEJ WG ROZPORZĄDZENIA UE 811/2013		
Klasa energetyczna	W35	A+++
	W55	A+++
Sezonowa efektywność energ. dla 35 °C [%]	204,2	
Sezonowa efektywność energ. dla 55 °C [%]	151,2	
DANE TECHNICZNE		
Zakres temperatury dolnego źródła [°C]	od -5 °C do +20 °C	
Zakres temperatury górnego źródła [°C]	od +25 °C do +58 °C	
Średnica przyłączy	GW 5/4"	
OBIEG CHŁODNICZY		
Czynnik chłodniczy	R32	
INFORMACJE TECHNICZNE		
Szerokość x głębokość x wysokość [mm]	580 x 600 x 1250	
Instalacja	wewnętrzna	
Ochrona przed korozją	rama stalowa, obudowa aluminiowa, malowanie proszkowe, farba epoksydowa	
DANE ELEKTRYCZNE		
Zasilanie	400 V / 3 / 50 Hz	
Maksymalna moc elektryczna	5,7	8,0
WYPOSAŻENIE		
Elektronika sterująca	TAK	
Internet	TAK	
Współpraca w kaskadzie	NIE	

Wyposażenie dodatkowe:

- moduł chłodzenia pasywnego dla pomp gruntowych o mocy do 25 kW - **2877620004**
- zestaw pompowy ZP 25-75 - dla pomp ciepła o mocy do 20 kW - **2877103001**
- zestaw pompowy ZP 32-125 - dla pomp ciepła o mocy 20-30 kW - **2877103002**
- bramka internetowa Refmon - **2877620010**

Gruntowa pompa ciepła ST EARTH

Gruntowe pompy ciepła są wysokowydajnymi urządzeniami przeznaczonymi do ogrzewania, chłodzenia pasywnego oraz przygotowania ciepłej wody użytkowej. Kompaktowe urządzenia zaprojektowane zostały z myślą o redukcji zużycia energii elektrycznej oraz zmniejszeniu powierzchni zabudowy. Aluminiowa obudowa urządzenia zabezpieczona jest dodatkowo poprzez zastosowanie wysokiej jakości antykorozyjnych powłok malarskich. Dzięki zastosowaniu sprężarki typu Scroll pompa ciepła charakteryzuje się cichą i wydajną pracą. Niskie koszty instalacji pozwalają na osiągnięcia szybkiego zwrotu inwestycji. Urządzenia dedykowane są do nowobudowanych i modernizowanych obiektów z płaszczyznowymi instalacjami grzewczymi i chłodzącymi. W pompie ciepła zastosowano elektroniczne zawory rozprężne oraz wymienniki ze stali nierdzewnej.

Wyposażenie standardowe:

- dwa układy chłodnicze
- dotykowy manipulator
- elektroniczne pompy obiegowe dolnego oraz górnego źródła ciepła o niskim zużyciu energii elektrycznej (Earth 40 oraz Earth 50)
- softstart
- czujnik temperatury zewnętrznej, bufora, c.w.u. oraz obiegu grzewczego

Sterowanie:

- pogodowe
- zaworem przełączającym c.o./ c.w.u.
- szczytowym źródłem ciepła
- obiegiem bezpośrednim oraz obiegiem mieszczowym, możliwość rozbudowy modułem B o dwa dodatkowe obiegi mieszczowe
- pompka cyrkulacyjna c.w.u.
- praca w kaskadzie do 5 szt.

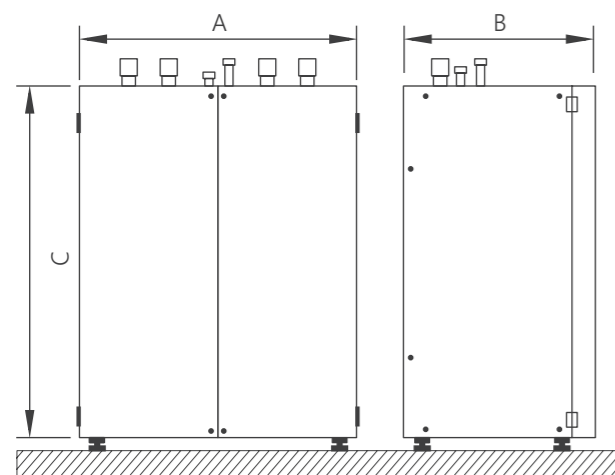

Wydajność grzewcza:

40-90 kW (w zależności od modelu)

Tryb pracy:

- grzanie c.o.
- grzanie c.w.u.
- grzanie c.o. oraz c.w.u.
- chłodzenie pasywne
- chłodzenie pasywne oraz grzanie c.w.u.

Klasa energetyczna: A+++

dla zastosowań niskotemperaturowych (przy temp. zasilania 35 °C) oraz A++ dla zastosowań średnitemperaturowych (przy temp. zasilania 55 °C)

Współczynnik sprawności COP:

4,35-4,73 (w zależności od modelu)

Czynnik chłodniczy:

R410A

Zakres pracy dolnego źródła:

-5 °C do +15 °C

Zakres pracy górnego źródła (ogrzewanie):

+25 °C do +60 °C

Chłodzenie pasywne - realizowane jest za pomocą dodatkowego, zewnętrznego modułu chłodzenia pasywnego który dzięki zastosowaniu dodatkowego wymiennika płytowego umożliwia współpracę z instalacją płaszczyznową (podłogową, ścienną, sufitową) lub klimakonwektorami. Proces odbywa się bez udziału sprężarki - medium jest przepompowywane z dolnego źródła do obiektu chłodzonego wyłącznie przez pompy obiegowe dolnego i górnego źródła.

Wymiary:

Model	A	B	C
40-90	1163	904	1550

Modele ST EARTH

PARAMETR/MODEL	ST EARTH 40* 2873354017	ST EARTH 50* 2873354011	ST EARTH 60* 2873354016	ST EARTH 70* 2873354015	ST EARTH 80* 2873354014	ST EARTH 90* 2873354013
Moc grzewcza B0W35 [kW]	44,5	48,2	56,3	71,1	81,5	101,2
COP B0W35	4,69	4,43	4,35	4,37	4,65	4,73
Moc grzewcza B0W55 [kW]	39,4	45,6	53,3	67,0	72,7	82,4
COP B0W55	2,74	2,84	2,81	2,82	2,84	2,68
Moc grzewcza B5W35 [kW]	51,7	55,3	64,5	81,4	95,3	116,9
COP B5W35	5,40	5,19	5,08	5,12	5,40	5,42
Moc grzewcza B5W55 [kW]	44,7	51,3	59,9	75,3	82,6	95,7
COP B5W55	3,09	3,16	3,12	3,14	3,21	3,07
EFEKTYWNOŚĆ ENERGETYCZNA WG EN 14825						
SCOP dla 35 °C w klimacie umiarkowanym	5,35	4,95	4,85	4,87	5,27	5,48
SCOP dla 55 °C w klimacie umiarkowanym	3,92	3,83	3,77	3,79	3,94	3,93
DANE EFEKTYWNOŚCI ENERGETYCZNEJ WG ROZPORZĄDZENIA UE 811/2013						
Klasa energetyczna	W35	A+++				
	W55	A++				
Sezonowa efektywność energ. dla 35 °C [%]	206,0	190,2	186,0	186,7	202,7	211,1
Sezonowa efektywność energ. dla 55 °C [%]	148,8	145,1	142,7	143,6	149,7	149,1
DANE TECHNICZNE						
Zakres temperatury dolnego źródła [°C]	od -5 °C do +15 °C					
Zakres temperatury górnego źródła [°C]	od +25 °C do +60 °C					
Średnica przyłączy	6/4"	6/4"	6/4"	2"	2"	2"
OBIEG CHŁODNICZY						
Czynnik chłodniczy	R410A	R410A	R410A	R410A	R410A	R410A
INFORMACJE TECHNICZNE						
Szerokość x głębokość x wysokość [mm]	1163 x 904 x 1550					
Instalacja	wewnętrzna					
Ochrona przed korozją	ocynk + lakier epoksydowy					
DANE ELEKTRYCZNE						
Zasilanie	400 V / 3 / 50 Hz					
Maksymalna moc elektryczna, [kW]	17,5	19,5	23,0	29,0	31,0	36,0
WYPOSAŻENIE						
Elektronika sterująca	TAK					
Internet	TAK (opcja)					
Współpraca w kaskadzie	Tak, do 5 pomp ciepła					
* dostępność według indywidualnych ustaleń						

Wyposażenie dodatkowe:

- moduł chłodzenia pasywnego po gruntowych pomp ciepła 40-60 kW - 2877620005 - **na specjalne zamówienie**
- moduł chłodzenia pasywnego po gruntowych pomp ciepła 70-90 kW - 2877620006 - **na specjalne zamówienie**
- moduł B (2 dodatkowe mieszacze) - **2877620009**
- zestaw pompowy 40-100F - dla pomp ciepła o mocy 30-50 kW - **2877103003**
- zestaw pompowy 40-120F - dla pomp ciepła o mocy 50-70 kW - **2877103005**
- zestaw pompowy 50-120F - dla pomp ciepła o mocy 70-90 kW - **2877103004**
- moduł internetowy EcoNet - **2877620008**
- bezprzewodowy termostat pokojowy eSTER_x40 - **2877620007**

Powietrzna pompa ciepła ST AIR SMART MINI INVERTER

Inwerterowe pompy ciepła powietrze/woda występujące w kompaktowej wersji monoblokowej są wysokowydajnymi urządzeniami przeznaczonymi do ogrzewania, oraz przygotowania ciepłej wody. Zastosowanie sprężarki typu Twin Rotary oraz odpowiedniego wolnoobrotowego wentylatora EC pozwoliło na uzyskanie efektu cichej i wydajnej pracy. Urządzenia dedykowane są do nowobudowanych oraz modernizowanych obiektów.

Wyposażenie standardowe:

- dotykowy manipulator
- zabudowany moduł WiFi
- inwerterowa sprężarka TwinRotary
- cichobieżny wentylator EC
- elektroniczny zawór rozprężny
- podgrzewanie płyty odprowadzającej skropliny poprzez układ chłodniczy
- czujnik temperatury zewnętrznej, bufora, ciepłej wody użytkowej oraz obiegu grzewczego

Sterowanie:

- pogodowe
- zaworem przełączającym c.o./ c.w.u.
- szczytowym źródłem ciepła
- obiegiem bezpośrednim oraz obiegiem mieszczącym

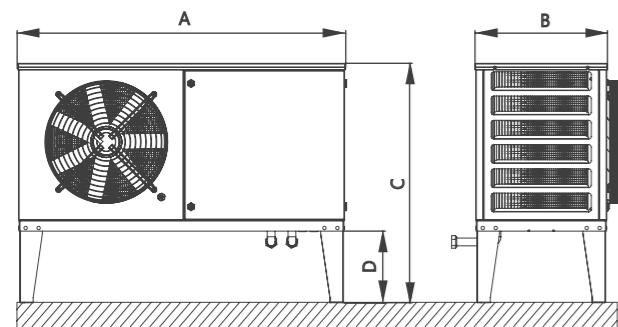

Modulowana wydajność grzewcza:

3-9 kW

Tryb pracy:

- ogrzewanie c.o.
- ogrzewanie c.w.u.

Klasa energetyczna: A+++

dla zastosowań niskotemperaturowych (przy temp. zasilania 35 °C) oraz A++ dla zastosowań średnotemperaturowych (przy temp. zasilania 55 °C)

Współczynnik sprawności COP (A7/W35):

4,7

Czynnik chłodniczy:

R410A

Max. temperatura zasilania:

+55 °C

Zakres pracy dolnego źródła:

-20 °C do +40 °C

Wymiary:

Model	A	B	C	D
3-9	1265	510	930	275

Model ST AIR SMART MINI INVERTER

PARAMETR/MODEL	ST AIR SMART MINI INVERTER 3-9 2871613009	
Moc grzewcza A7W35 [kW]	9,0	
COP A7W35	4,7	
Moc grzewcza A2W35 [kW]	7,2	
COP A2W35	3,8	
Moc grzewcza A7W55 [kW]	8,1	
COP A7W55	3,0	
Moc grzewcza A2W55 [kW]	6,6	
COP A2W55	2,5	
EFEKTYWNOŚĆ ENERGETYCZNA WG EN 14825		
SCOP dla 35 °C w klimacie umiarkowanym	4,58	
SCOP dla 55 °C w klimacie umiarkowanym	3,63	
DANE EFEKTYWNOŚCI ENERGETYCZNEJ WG ROZPORZĄDZENIA UE 811/2013		
Klasa energetyczna	W35	A+++
	W55	A++
Sezonowa efektywność energetyczna dla 35 °C [%]	180,1	
Sezonowa efektywność energetyczna dla 55 °C [%]	142,3	
DANE TECHNICZNE		
Zakres temperatur dolnego źródła (powietrza)	od -20 °C do +40 °C	
Zakres temperatur systemu grzewczego [°C]	od +20 °C do +55 °C	
Połączenia wody grzewczej i powrotnej	1"	
Przepływ objętościowy po stronie grzewczej [m³/h]	1,2	
Strata ciśnienia po stronie grzewczej [kPa]	20	
Przepływ powietrza po stronie pierwotnej [m³/h]	4500	
Ochrona wody grzewczej przed zamarznięciem	TAK	
OBIEG CHŁODNICZY		
Czynnik chłodniczy	R410A	
Odszranianie	automatycznie gorącym gazem (rewersyjnie) z opcją ręcznego uruchomienia	
Podgrzewanie tacy ociekowej układem chł.	TAK	
INFORMACJE TECHNICZNE		
Szerokość x głębokość x wysokość [mm]	1265 x 510 x 930	
Waga [kg]	110	
Lokalizacja	zewnętrzna	
Ochrona przed korozją	rama stalowa, obudowa aluminiowa, malowanie proszkowe, farba epoksydowa	
Stopień ochrony	IP24	
DANE ELEKTRYCZNE		
Zasilanie pompy ciepła	230 V / 1 / 50 Hz	
Zasilanie Hydroboxa	400V / 3 / 50Hz	
Maksymalna moc elektryczna pompy ciepła	3,1 kW	
Maksymalna moc elektryczna Hydroboxa	6,1 kW	
GŁOŚNOŚĆ		
Moc akustyczna Lw [dB (A)]	53	

Wyposażenie dodatkowe:

- hydrobox (moduł z zabudowaną pompą obiegową, grzałką przepływową o mocy 6 kW zaworem przełączającym CO/CWU z siłownikiem, odpowietrznikiem) - **2877620016***
- bramka internetowa Refmon - **2877620010**

* wyposażenie wymagane do poprawnej pracy urządzenia

Powietrzna pompa ciepła ST AIR SMART PROPAN

Inwerterowe pompy ciepła powietrze/woda występujące w kompaktowej wersji monoblokowej są wysokowydajnymi urządzeniami przeznaczonymi do ogrzewania, oraz przygotowania ciepłej wody. Zastosowanie sprężarki typu Scroll oraz odpowiedniego wolnoobrotowego wentylatora EC pozwoliło na uzyskanie efektu cichej i wydajnej pracy. Urządzenia dedykowane są do nowobudowanych oraz modernizowanych obiektów.

Dodatkowo urządzenie wyposażone jest w pompę obiegową oraz grzałkę o mocy 6 kW.

Pompa ciepła ST AIR SMART PROPAN 2-12 posiada europejski certyfikat jakości EHPA-Q potwierdzający wysoką jakość i efektywność energetyczną urządzeń oraz znajduje się na liście ZUM.

Wyposażenie standardowe:

- dotykowy manipulator
- zabudowany moduł WiFi
- inwerterowa sprężarka Scroll
- cichobieżny wentylator EC
- elektroniczna pompa obiegowa
- grzałka przepływowa 6 kW
- elektroniczny zawór rozprężny
- podgrzewanie płyty odprowadzającej skropliny poprzez układ chłodniczy
- czujnik temperatury zewnętrznej, bufora, ciepłej wody użytkowej oraz obiegu grzewczego

Sterowanie:

- pogodowe
- zaworem przelączającym c.o./ c.w.u.
- szczytowym źródłem ciepła
- obiegiem bezpośrednim oraz obiegiem mieszczowym
- praca kaskadowa (opcja)



Modulowana wydajność grzewcza:

2-12 kW

Tryb pracy:

- ogrzewanie c.o.
- ogrzewanie c.w.u.

Klasa energetyczna: A+++

dla zastosowań niskotemperaturowych (przy temp. zasilania 35 °C) oraz A++ dla zastosowań średnotemperaturowych (przy temp. zasilania 55 °C)

Współczynnik sprawności COP (A7W35):

5,1

Ekologiczny czynnik chłodniczy:

R290

Max. temperatura zasilania:

+65 °C

Zakres pracy dolnego źródła:

-20 °C do +43 °C

Wymiary:

Model	A	B	C	D
2-12	1386	606	1153	266

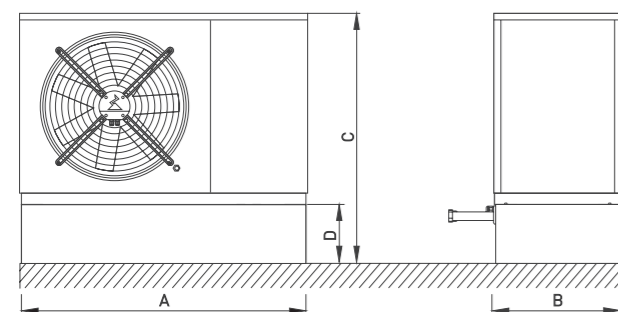

Model ST AIR SMART PROPAN

PARAMETR/MODEL	ST AIR SMART 2-12 PROPAN 2871613005	
Moc grzewcza A7W35 [kW]	12,5	
COP A7W35	5,1	
Moc grzewcza A2W35 [kW]	10,9	
COP A2W35	4,4	
Moc grzewcza A7W55 [kW]	11,1	
COP A7W55	3,2	
Moc grzewcza A2W55 [kW]	9,6	
COP A2W55	2,7	
EFEKTYWNOŚĆ ENERGETYCZNA WG EN 14825		
SCOP dla 35 °C w klimacie umiarkowanym	4,55	
SCOP dla 55 °C w klimacie umiarkowanym	3,58	
DANE EFEKTYWNOŚCI ENERGETYCZNEJ WG ROZPORZĄDZENIA UE 811/2013		
Klasa energetyczna	W35	A+++
	W55	A++
Sezonowa efektywność energetyczna dla 35 °C [%]	179	
Sezonowa efektywność energetyczna dla 55 °C [%]	140	
DANE TECHNICZNE		
Zakres temperatur dolnego źródła (powietrza)	od -20 °C do +43 °C	
Zakres temperatur systemu grzewczego [°C]	od +24 °C do +65 °C	
Połączenia wody grzewczej i powrotnej	5/4"	
Przepływ objętościowy po stronie grzewczej [m³/h]	1,6	
Strata ciśnienia po stronie grzewczej [kPa]	25	
Przepływ powietrza po stronie pierwotnej [m³/h]	3000	
OBIEG CHŁODNICZY		
Czynnik chłodniczy	R290	
Odszranianie	automatycznie gorącym gazem (rewersyjnie) z opcją ręcznego uruchomienia	
Podgrzewanie tazy ociekowej układem chł.	TAK	
INFORMACJE TECHNICZNE		
Szerokość x głębokość x wysokość [mm]	1386 × 606 × 1153	
Waga [kg]	130 kg	
Lokalizacja	zewnątrzna	
Ochrona przed korozją	rama stalowa, obudowa aluminiowa, malowanie proszkowe, farba epoksydowa	
Stopień ochrony	IP24	
DANE ELEKTRYCZNE		
Zasilanie	400 V / 3 / 50 Hz	
Zasilanie Elektroboxa	230V / 1 / 50Hz	
Maksymalna moc elektryczna pompy ciepła	4,2 kW	
Moc elektryczna grzałki	6,0 kW	
GŁOŚNOŚĆ		
Moc akustyczna Lw [dB (A)]	53	

Wyposażenie dodatkowe:

- bramka internetowa Refmon - **2877620010**
- elektrobox do powietrznych pomp ciepła ST AIR SMART PROPAN 2-12 kW i 4-24 kW - wymagany do uruchomienia i pracy pompy - **2877002001***
- elektrobox do kaskady - do pracy w układzie kaskadowym (sterowanie 3 obiegami mieszczowymi) - **2877620003**

* wyposażenie wymagane do poprawnej pracy urządzenia

Powietrzna pompa ciepła ST AIR SMART PROPAN

Inwerterowe pompy ciepła powietrze/woda występujące w kompaktowej wersji monoblokowej są wysokowydajnymi urządzeniami przeznaczonymi do ogrzewania, oraz przygotowania ciepłej wody. Zastosowanie sprężarki typu Scroll oraz odpowiedniego wolnoobrotowego wentylatora EC pozwoliło na uzyskanie efektu cichej i wydajnej pracy. Urządzenia dedykowane są do nowobudowanych oraz modernizowanych obiektów.

Dodatkowo urządzenie wyposażone jest w pompę obiegową oraz grzałkę o mocy 6 kW.

Pompa ciepła ST AIR SMART PROPAN 4-24 posiada europejski certyfikat jakości EHPA-Q potwierdzający wysoką jakość i efektywność energetyczną urządzeń.

Wyposażenie standardowe:

- dotykowy manipulator
- zabudowany moduł WiFi
- inwerterowa sprężarka Scroll
- cichobieżny wentylator EC
- elektroniczna pompa obiegowa
- grzałka przepływowa 6 kW
- elektroniczny zawór rozprężny
- podgrzewanie płyty odprowadzającej skropliny poprzez układ chłodniczy
- czujnik temperatury zewnętrznej, bufora, ciepłej wody użytkowej oraz obiegu grzewczego

Sterowanie:

- pogodowe
- zaworem przełączającym c.o./ c.w.u.
- szczytowym źródłem ciepła
- obiegiem bezpośrednim oraz obiegiem mieszczowym
- praca kaskadowa (opcja)



Modulowana wydajność grzewcza:

4-24 kW

Tryb pracy:

- ogrzewanie c.o.
- ogrzewanie c.w.u.
- ogrzewanie c.o. + c.w.u.

Klasa energetyczna: A+++

dla zastosowań niskotemperaturowych (przy temp. zasilania 35 °C) oraz dla zastosowań średnotemperaturowych (przy temp. zasilania 55 °C)

Współczynnik sprawności COP (A7W35):

5,1

Ekologiczny czynnik chłodniczy:

R290

Max. temperatura zasilania:

+65 °C

Zakres pracy dolnego źródła:

-20 °C do +43 °C

Wymiary:

Model	A	B	C	D
4-24	1566	606	1353	266

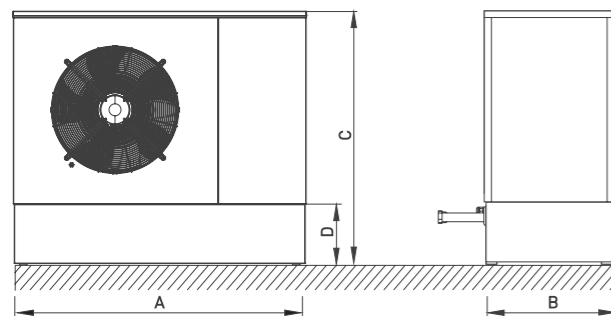

Model ST AIR SMART PROPAN

PARAMETR/MODEL	ST AIR SMART 4-24 PROPAN 2871613007	
Moc grzewcza A7W35 [kW]	24,5	
COP A7W35	5,1	
Moc grzewcza A2W35 [kW]	21,4	
COP A2W35	4,4	
Moc grzewcza A7W55 [kW]	22,0	
COP A7W55	3,2	
Moc grzewcza A2W55 [kW]	19,3	
COP A2W55	2,8	
EFEKTYWNOŚĆ ENERGETYCZNA WG EN 14825		
SCOP dla 35 °C w klimacie umiarkowanym	4,59	
SCOP dla 55 °C w klimacie umiarkowanym	3,95	
DANE EFEKTYWNOŚCI ENERGETYCZNEJ WG ROZPORZĄDZENIA UE 811/2013		
Klasa energetyczna	W35	A+++
	W55	A+++
Sezonowa efektywność energetyczna dla 35 °C [%]	181	
Sezonowa efektywność energetyczna dla 55 °C [%]	155	
DANE TECHNICZNE		
Zakres temperatur dolnego źródła (powietrza)	od -20 °C do +43 °C	
Zakres temperatur systemu grzewczego [°C]	od +24 °C do +65 °C	
Połączenia wody grzewczej i powrotnej	5/4"	
Przepływ objętościowy po stronie grzewczej [m³/h]	2,5	
Strata ciśnienia po stronie grzewczej [kPa]	10	
Przepływ powietrza po stronie pierwotnej [m³/h]	3500	
OBIEG CHŁODNICZY		
Czynnik chłodniczy	R290	
Odszranianie	automatycznie gorącym gazem (rewersyjnie) z opcją ręcznego uruchomienia	
Podgrzewanie tazy ociekowej układem chł.	TAK	
INFORMACJE TECHNICZNE		
Szerokość x głębokość x wysokość [mm]	1566 × 606 × 1353	
Waga [kg]	150 kg	
Lokalizacja	zewnętrzna	
Ochrona przed korozją	rama stalowa, obudowa aluminiowa, malowanie proszkowe, farba epoksydowa	
Stopień ochrony	IP24	
DANE ELEKTRYCZNE		
Zasilanie	400 V / 3 / 50 Hz	
Zasilanie Elektroboxa	230 V / 1 / 50Hz	
Maksymalna moc elektryczna pompy ciepła	7,5 kW	
Moc elektryczna grzałki	6,0 kW	
GŁOŚNOŚĆ		
Moc akustyczna Lw [dB (A)]	53	

Wyposażenie dodatkowe:

- bramka internetowa Refmon - **2877620010**
- elektrobox do powietrznych pomp ciepła ST AIR SMART PROPAN 2-12 kW i 4-24 kW - wymagany do uruchomienia i pracy pompy - **2877002001***
- elektrobox do kaskady - do pracy w układzie kaskadowym (sterowanie 3 obiegami mieszczowymi) - **2877620003**

* wyposażenie wymagane do poprawnej pracy urządzenia

Powietrzna pompa ciepła ST AIR SMART PROPAN

Inwerterowa pompa ciepła występująca w kompaktowej konstrukcji monoblokowej jest wysokowydajnym urządzeniem przeznaczonym do ogrzewania, chłodzenia (z wykluczeniem pracy w kaskadzie) oraz przygotowania ciepłej wody.

Zastosowanie sprężarki typu Scroll oraz odpowiedniego wolnoobrotowego wentylatora EC pozwoliło na uzyskanie efektu cichej i wydajnej pracy. Urządzenia dedykowane są do nowobudowanych oraz modernizowanych obiektów.

Wyposażenie standardowe:

- inwerterowe sprężarki Scroll
- cichobieżny wentylator EC
- elektroniczne pompy obiegowe
- elektroniczne zawory rozprężne
- podgrzewanie płyty odprowadzającej skropliny poprzez układ chłodniczy
- czujnik temperatury zewnętrznej, bufora, ciepłej wody użytkowej

Sterowanie:

- pogodowe
- zaworem przełączającym c.o./ c.w.u.
- szczytowym źródłem ciepła
- praca kaskadowa (opcja)

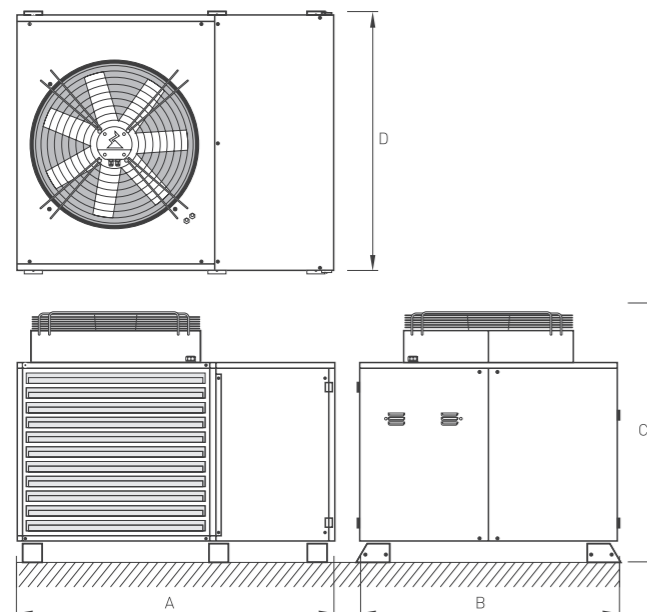

Modulowana wydajność grzewcza:

10-48 kW

Tryb pracy:

- grzanie c.o.
- grzanie c.w.u.
- grzanie c.o. + c.w.u.
- chłodzenie aktywne (brak chłodzenia w pracy w kaskadzie)
- chłodzenie aktywne + grzanie c.w.u.

Klasa energetyczna: A+++

dla zastosowań niskotemperaturowych (przy temp. zasilania 35 °C) oraz dla zastosowań średniotemperaturowych (przy temp. zasilania 55 °C)

Współczynnik sprawności COP (A7W35):

4,24

Ekologiczny czynnik chłodniczy:

R290

Max. temperatura zasilania:

+65 °C

Zakres pracy dolnego źródła:

-25 °C do +43 °C

Chłodzenie aktywne - (wymaga uruchomienia przez serwisanta)

bardzo wydajne chłodzenie za pomocą kompresora. Zawór czterodrogowy zabudowany w pompie ciepła odwraca cykl i zamienia miejscami skraplacz z parownikiem. W miejscu gdzie wcześniej było ogrzewanie następuje schładzanie.

Wymiary:

Model	A	B	C	D
10-48	1708	1420	1480	1458

Model ST AIR SMART PROPAN

PARAMETR/MODEL	ST AIR SMART 10-48 PROPAN 2871613010	
Moc grzewcza A7W35 [kW]	44,0	
COP A7W35	4,24	
Moc grzewcza A2W35 [kW]	36,8	
COP A2W35	3,7	
Moc grzewcza A7W55 [kW]	44,06	
COP A7W55	2,85	
Moc grzewcza A2W55 [kW]	38,67	
COP A2W55	2,52	
EFEKTYWNOŚĆ ENERGETYCZNA WG EN 14825		
SCOP dla 35 °C w klimacie umiarkowanym	4,46	
SCOP dla 55 °C w klimacie umiarkowanym	3,40	
DANE EFEKTYWNOŚCI ENERGETYCZNEJ WG ROZPORZĄDZENIA UE 811/2013		
Klasa energetyczna	W35	A+++
	W55	A+++
Sezonowa efektywność energetyczna dla 35 °C [%]	181	
Sezonowa efektywność energetyczna dla 55 °C [%]	155	
DANE TECHNICZNE		
Zakres temperatur dolnego źródła (powietrza)	od -25 °C do +43 °C	
Zakres temperatur systemu grzewczego [°C]	od +24 °C do +65 °C	
Króciec zasilania i powrotu wody grzewczej	GZ 6/4"	
Przepływ objętościowy po stronie grzewczej [m³/h]	6	
Strata ciśnienia po stronie grzewczej [kPa]	do 25	
Przepływ powietrza po stronie pierwotnej [m³/h]	15000	
OBIEG CHŁODNICZY		
Czynnik chłodniczy	R290	
Odszranianie	automatycznie gorącym gazem (rewersyjnie) z opcją ręcznego uruchomienia	
Podgrzewanie tacy ociekowej układem chł.	TAK	
INFORMACJE TECHNICZNE		
Szerokość x głębokość x wysokość [mm]	1420 x 1708 x 1480	
Waga [kg]	550 kg	
Lokalizacja	zewnętrzna	
Ochrona przed korozją	rama stalowa, obudowa aluminiowa, malowanie proszkowe, farba epoksydowa	
Stopień ochrony	IP24	
DANE ELEKTRYCZNE		
Zasilanie	400 V / 3 / 50 Hz	
Maksymalna moc elektryczna pompy ciepła	16 kW	
GŁOŚNOŚĆ		
Moc akustyczna Lw [dB (A)]	66	

Wyposażenie dodatkowe:

- zestaw pompowy 40-100F do pomp o mocy 30-50 kW - **2877103000**
- bramka internetowa Refmon - **2877620010**
- podstawa pod pompę ciepła 40-70 kW - **2877620002**
- manipulator CAREL PGD1- **2877620019**
- elektrobox do kaskady - do pracy w układzie kaskadowym (sterowanie 3 obiegami mieszczowymi) - **2877620003**

Powietrzna pompa ciepła ST AIR SMART MAX EVI

Pompy ciepła powietrze/woda występujące w kompaktowej wersji monoblokowej są wysokowydajnymi urządzeniami przeznaczonymi do ogrzewania, oraz przygotowania ciepłej wody użytkowej. Zastosowanie sprężarki typu Scroll oraz odpowiedniego wolnoobrotowego wentylatora EC pozwoliło na uzyskanie efektu cichej i wydajnej pracy. Urządzenia dedykowane są do nowobudowanych oraz modernizowanych obiektów. Pompa ciepła składa się z dwóch układów chłodniczych.

Technologia EVI - dzięki specjalnej konstrukcji kompresora (3 króćce) i dodatkowemu wymiennikowi ciepła i zaworowi rozprężnemu istnieje możliwość zastosowania urządzenia do obiektów wymagających wyższej temperatury zasilania instalacji centralnego ogrzewania, co idealnie sprawdza się przy budynkach z grzejnikami i instalacjami mieszanymi. Technologia poprawiająca i obniżająca rachunki za ogrzewanie obiektu.

Wyposażenie standardowe:

- dotykowy manipulator
- cichobieżny wentylator EC
- sprężarki typu Scroll z technologią EVI
- softstart
- elektroniczne zawory rozprężne
- podgrzewanie płyty odprowadzającej skropliny poprzez układ chłodniczy
- czujnik temperatury zewnętrznej, bufora, c.w.u. oraz obiegu grzewczego

Sterowanie:

- pogodowe
- zaworem przełączającym c.o./ c.w.u.
- szczytowym źródłem ciepła
- obiegiem bezpośrednim oraz obiegiem mieszczowym
- dwoma obiegami mieszczowymi (po dodaniu modułu B)
- zdalny dostęp serwisowy (po dodaniu EcoNet)
- pompka cyrkulacyjna c.w.u.
- praca w kaskadzie do 5 szt.



Wydajność grzewcza:
60-70 kW (w zależności od modelu)

Tryb pracy:

- grzanie c.o.
- grzanie c.w.u.
- grzanie c.o. + c.w.u.

Klasa energetyczna: A++

dla zastosowań niskotemperaturowych (przy temp. zasilania 35 °C) oraz dla zastosowań średnotemperaturowych (przy temp. zasilania 55 °C)

Współczynnik sprawności COP:
4,25-4,33 (w zależności od modelu)

Czynnik chłodniczy:
R410A

Max. temperatura zasilania:
+62 °C

Zakres pracy dolnego źródła:
-20 °C do +40 °C

Wymiary:

Model	A	B	C	D
60	1700	1420	1790	1379
70	1700	1420	1790	1379

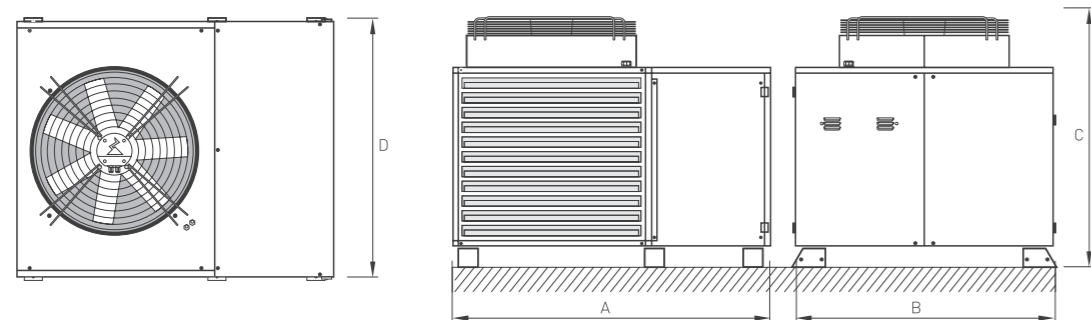

Modele ST AIR SMART MAX EVI

PARAMETR/MODEL	ST AIR SMART MAX 60 EVI 2871613011	ST AIR SMART MAX 70 EVI 2871613012
Moc grzewcza A7W35 [kW]	60,3	66,4
COP A7W35	4,33	4,25
Moc grzewcza A2W35 [kW]	49,7	54,8
COP A2W35	3,94	3,86
Moc grzewcza A7W55 [kW]	63,2	70,0
COP A7W55	2,86	2,81
Moc grzewcza A2W55 [kW]	53,2	58,9
COP A2W55	2,64	2,60
EFEKTYWNOŚĆ ENERGETYCZNA WG EN 14825		
SCOP dla 35 °C w klimacie umiarkowanym	4,38	4,30
SCOP dla 55 °C w klimacie umiarkowanym	3,47	3,41
DANE EFEKTYWNOŚCI ENERGETYCZNEJ WG ROZPORZĄDZENIA UE 811/2013		
Klasa energetyczna	W35	A++
	W55	A++
Sezonowa efektywność energetyczna dla 35 °C [%]	4,38	4,30
Sezonowa efektywność energetyczna dla 55 °C [%]	3,47	3,41
DANE TECHNICZNE		
Zakres temperatur dolnego źródła (powietrza)	od -20 °C do +40 °C	
Zakres temperatur systemu grzewczego [°C]	od +20 °C do +62 °C	
Połączenia wody grzewczej i powrotnej	GZ 6/4"	
Przepływ objętościowy po stronie grzewczej [m³/h]	7,5	8,2
Strata ciśnienia po stronie grzewczej [kPa]	25	
Przepływ powietrza po stronie pierwotnej [m³/h]	15 000 - 22 000	
OBIEG CHŁODNICZY		
Czynnik chłodniczy	R410A	R410A
Odszranianie	automatycznie gorącym gazem (rewersyjnie) z opcją ręcznego uruchomienia	
INFORMACJE TECHNICZNE		
Szerokość x głębokość x wysokość [mm]	1420 x 1700 x 1790	
Waga [kg]	600	600
Lokalizacja	zewnętrzna	
Ochrona przed korozją	rama stalowa, obudowa aluminiowa, malowanie proszkowe, farba epoksydowa	
Stopień ochrony	IP24	
DANE ELEKTRYCZNE		
Zasilanie	400 V / 3 / 50 Hz	
Maksymalna moc elektryczna	28,0 kW	31,4 kW
GŁOŚNOŚĆ		
Moc akustyczna Lw [dB (A)]	67	67

Wyposażenie dodatkowe:

- moduł EcoNet - **2877620008**
- bezprzewodowy termostat pokojowy eSTER_x40 - **2877620007**
- moduł B (2 dodatkowe mieszacze) - **2877620009**
- podstawa pod pompę ciepła 40-70 kW - **2877620002**
- zestaw pompowy 40-120F dla pomp ciepła o mocy 50-70 kW - **2877103005**

Zbiorniki buforowe i wody użytkowej*

Zbiornik buforowy TN NOVA B

Zbiorniki buforowe służą do magazynowania czynnika grzewczo-chłodzącego. Zbiorniki pracują w temperaturze do 90 °C i ciśnieniu roboczym do 3 bar, ocieplone twardą pianką poliuretanową. Zwiększona liczba przyłączy umożliwia zasilanie z kilku niezależnych źródeł ciepła (np. kocioł, kominek itp.).

Zbiornik buforowy nie jest wewnątrz emaliowany, więc przystosowany jest tylko do współpracy z medium neutralnym z dodatkiem inhibitora korozji spełniającym następujące wymagania:

- pH w 25 °C w zakresie 8,7 do 9,2 dla instalacji Stal/Miedź,
- oraz > 9,2 dla instalacji Stal.zawartość tlenu mg/l O₂ ≤ 0,1

Regularnie nie rzadziej jednak niż raz do roku należy skontrolować i ewentualnie uzupełnić poziom inhibitora korozji w cieczy.

* dostępność według indywidualnych ustaleń



• 2874375002, 2874375005, 2874375004

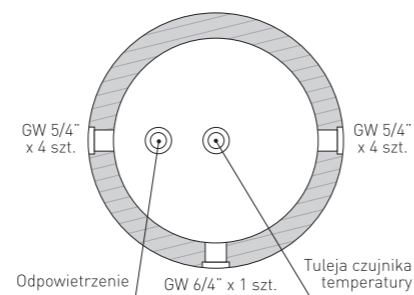
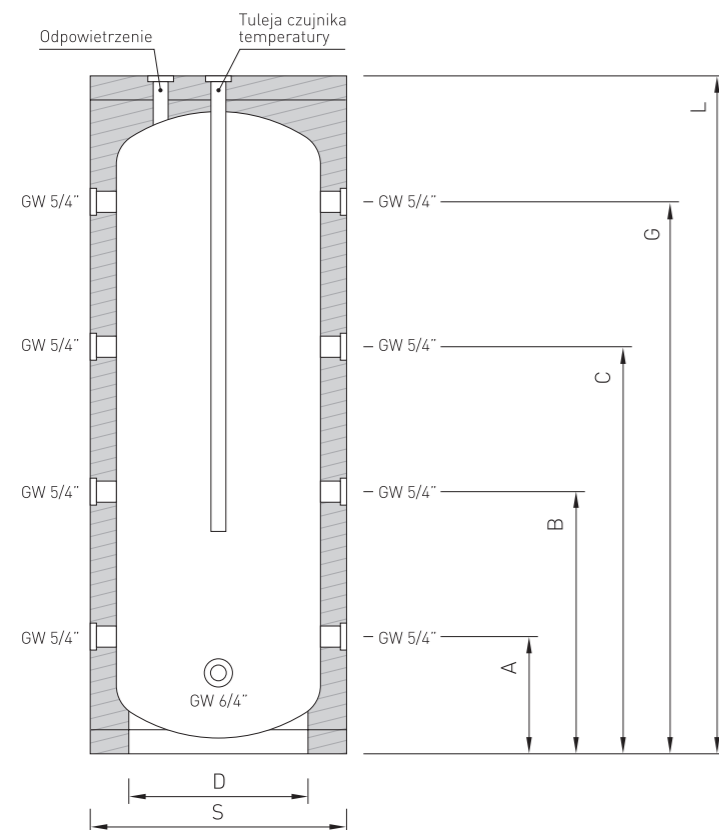

• 2874375006, 2874375000, 2874375007

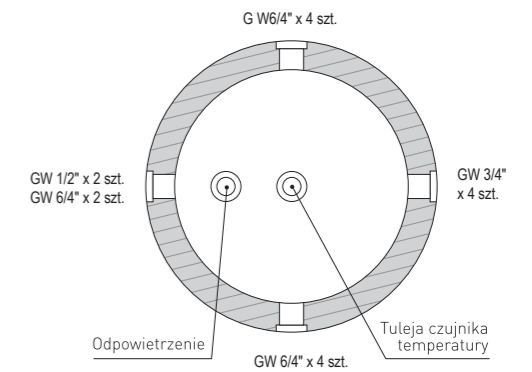
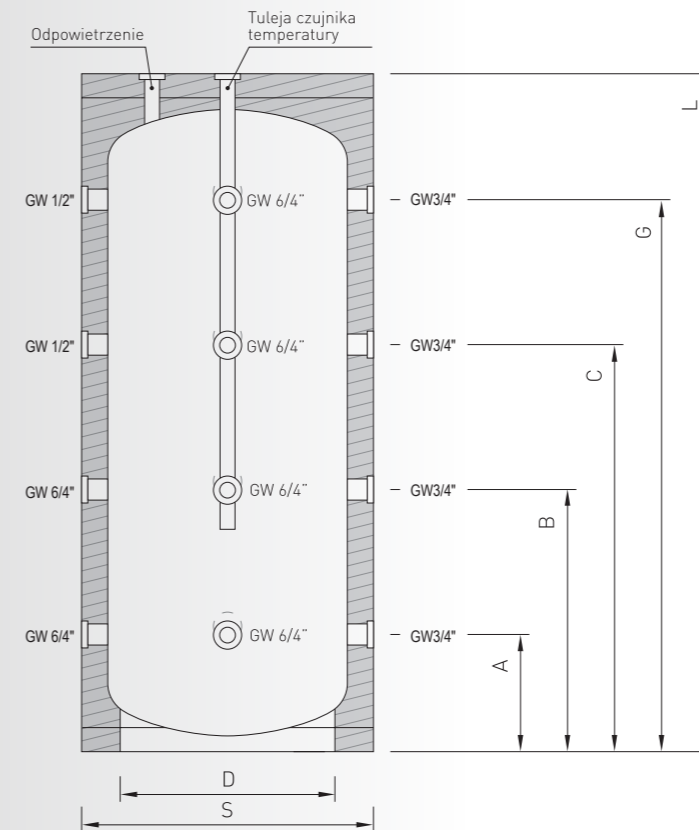

• 2874375001

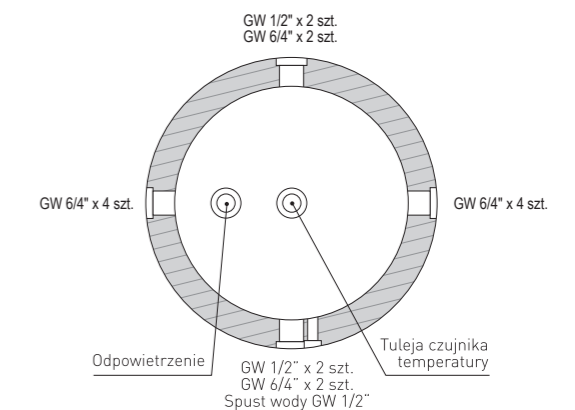
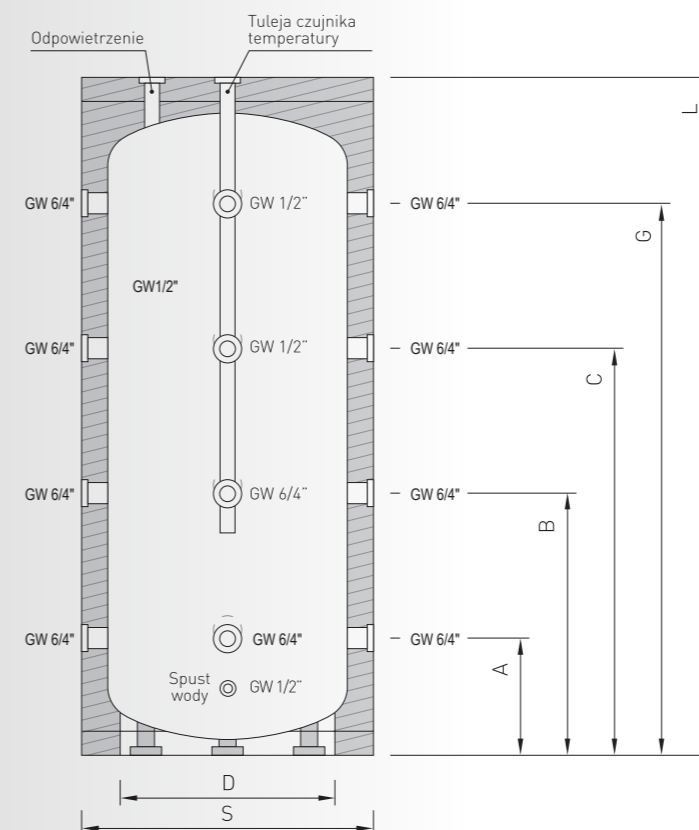

• 2874375003

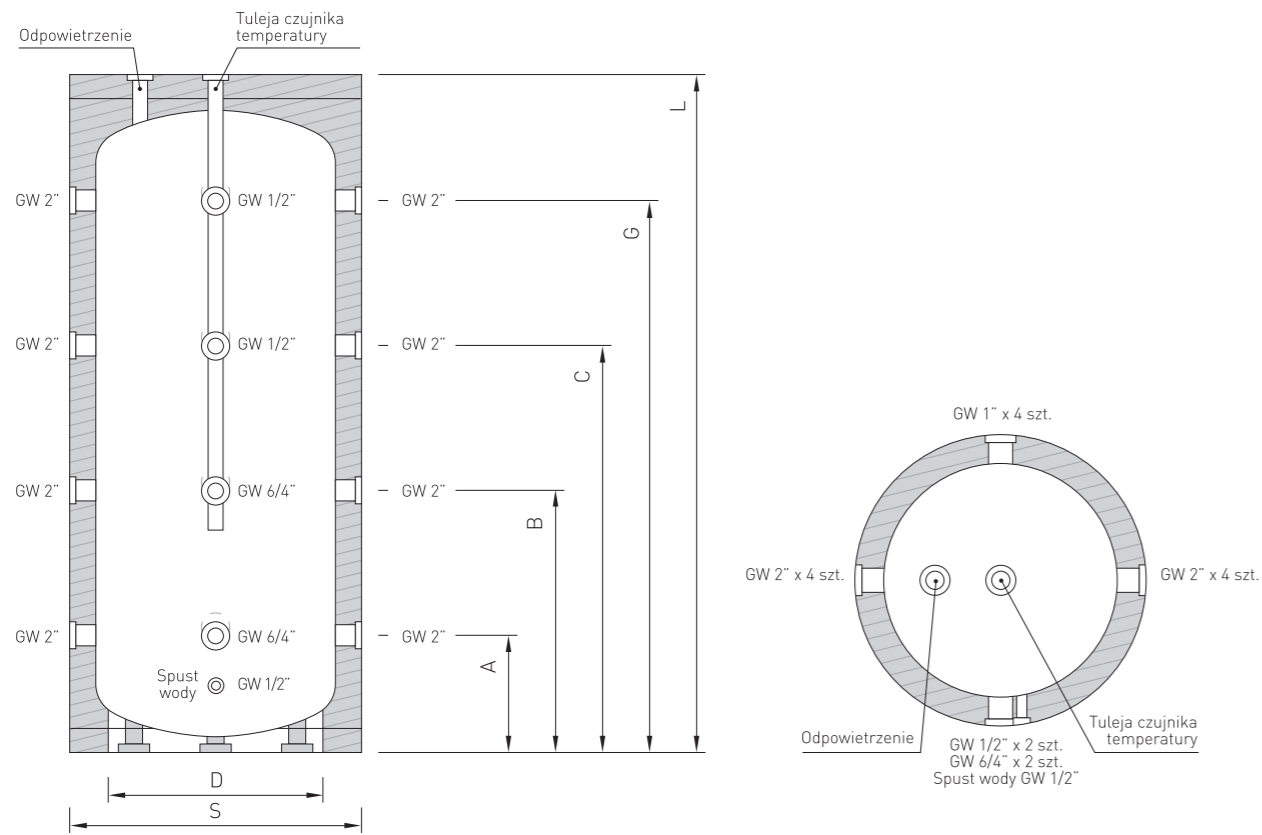

Modele
TN NOVA B

Parametr	2874375002	2874375004	2874375005	2874375006	2874375007	2874375000	2874375001	2874375003
Pojemność Magazynowa	200	300	390	500	800	1000	1400	2000
Izolacja	Twarda pianka poliuretanowa		B		C		C	
	Miękka pianka poliuretanowa							
Obudowa zewnętrzna	skay							
Maks. ciśnienie pracy zbiornika [MPa]	0,3							
Maks. temperatura pracy zbiornika [°C]	90							
Waga [kg]	55	70	90	140	170	190	298	349

Wymiar [mm]	2874375002	2874375004	2874375005	2874375006	2874375007	2874375000	2874375001	2874375003
A	225	225	225	235	410	420	370	430
B	435	580	685	650	800	800	840	900
C	650	935	1155	1005	1200	1190	1320	1370
G	860	1290	1625	1480	1680	1570	1790	1840
D - średnica zbiornika	550	550	550	650	800	900	1000	1200
S - średnica całkowita	650	650	650	850	1000	1110	1200	1400
L - wysokość całkowita	1090	1520	1835	1750	1950	1950	2120	2220



- 2874375002
- 2874375004
- 2874375005



- 2874375000
- 2874375006
- 2874375007

Zbiornik buforowy z wężownicą Inox do CWU* TN NOVA S

Zbiornik buforowy z wężownicą INOX do CWU służy do magazynowania wody kotłowej za pomocą której produkujemy CWU w przepływie przez nierdzewną karbowaną rurę. Nieustanny turbulentny przepływ daje gwarancję przygotowania ciepłej, bieżącej wody pozbawionej bakterii legionella oraz poprzez różnicę ciśnień karbowana rura ze stali nierdzewnej oczyszcza się samoczynnie. Zastosowanie dużej powierzchni grzewczej wężownicy zapewnia bardzo dobre parametry pod względem wydajności CWU. Zbiorniki pracują w temperaturze do 90 °C i ciśnieniu roboczym 3 bar. Ocieplenie zbiornika twardą pianką poliuretanową (pojemności 200-400l) oraz powiększoną grubością miękkiej pianki poliuretanowej (pojemności 500-1000l) zapewniają urządzeniu najlepsze parametry izolacji termicznej. Zbiornik NOVA S nie jest wewnątrz emaliowany, więc przystosowany jest tylko do współpracy z medium neutralnym z dodatkiem inhibitora korozji spełniającym następujące wymagania:

- pH w 25 °C w zakresie 8,7 do 9,2 dla instalacji Stal/Miedź, oraz > 9,2 dla instalacji Stal.
- zawartość tlenu mg/l $O_2 \leq 0,1$
Regularnie nie rzadziej jednak niż raz do roku należy skontrolować i ewentualnie uzupełnić poziom inhibitora korozji w cieczy.

* dostępność według indywidualnych ustaleń



• 2874375016

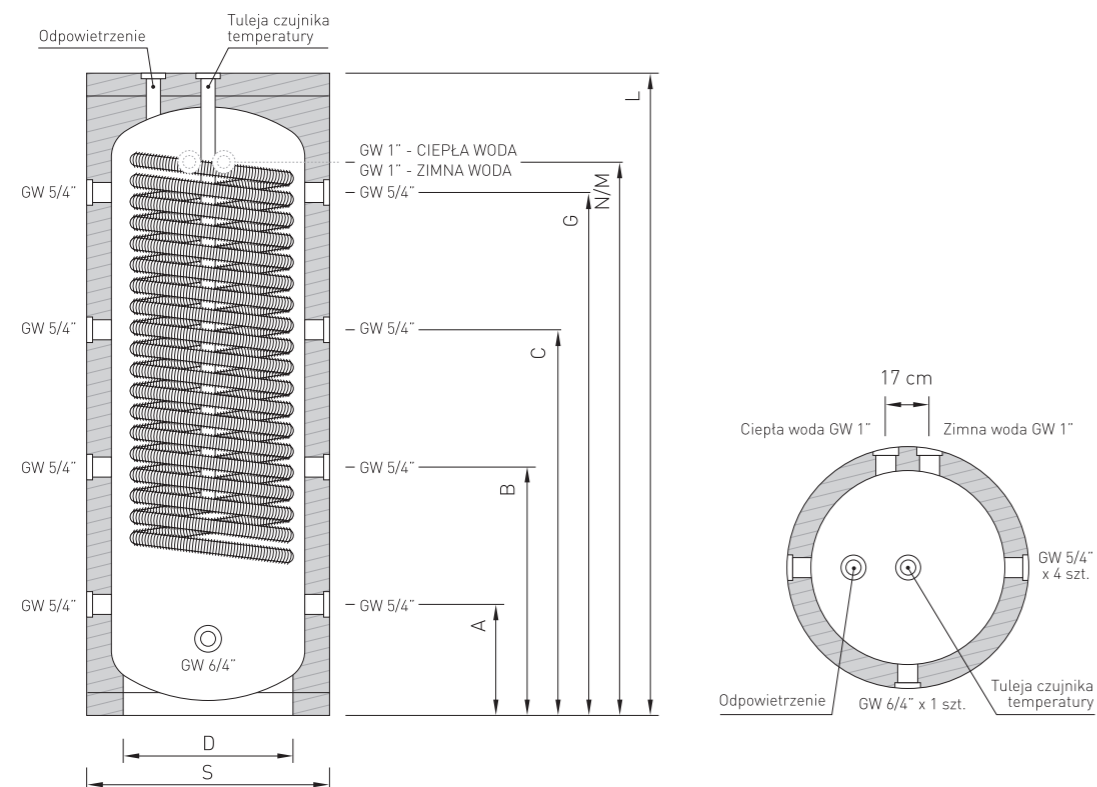

• 2874375017

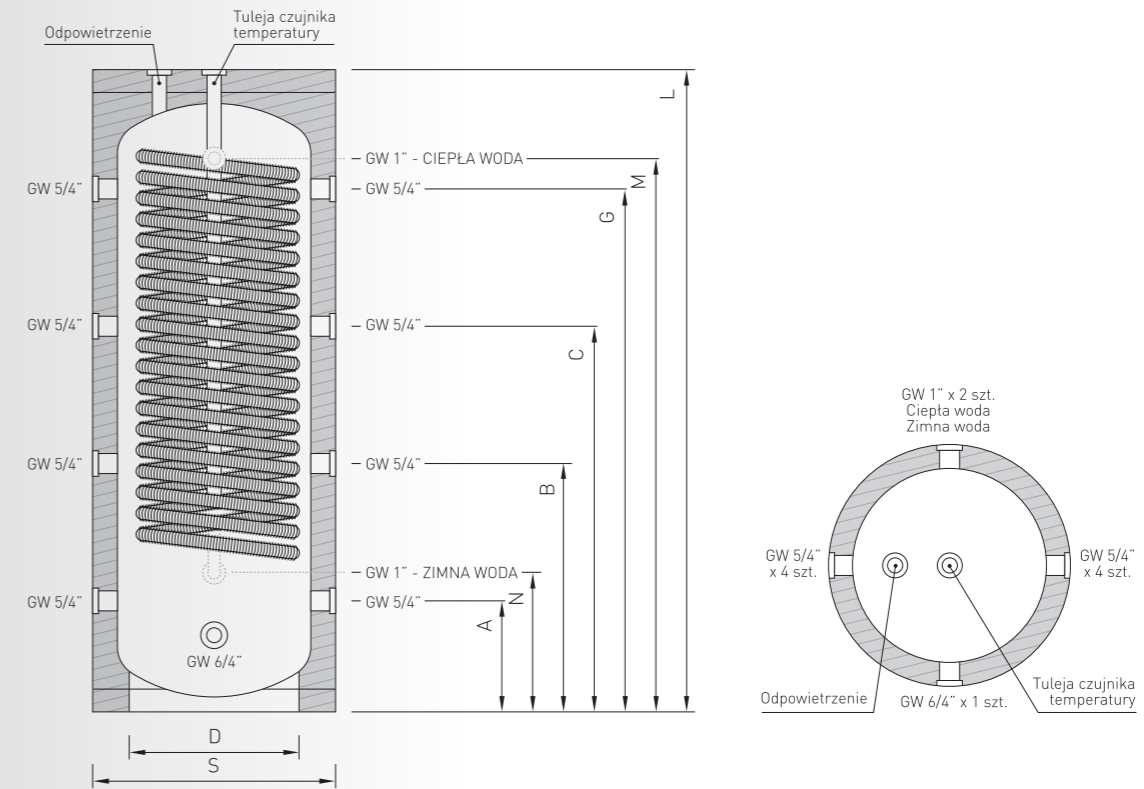

• 2874375010

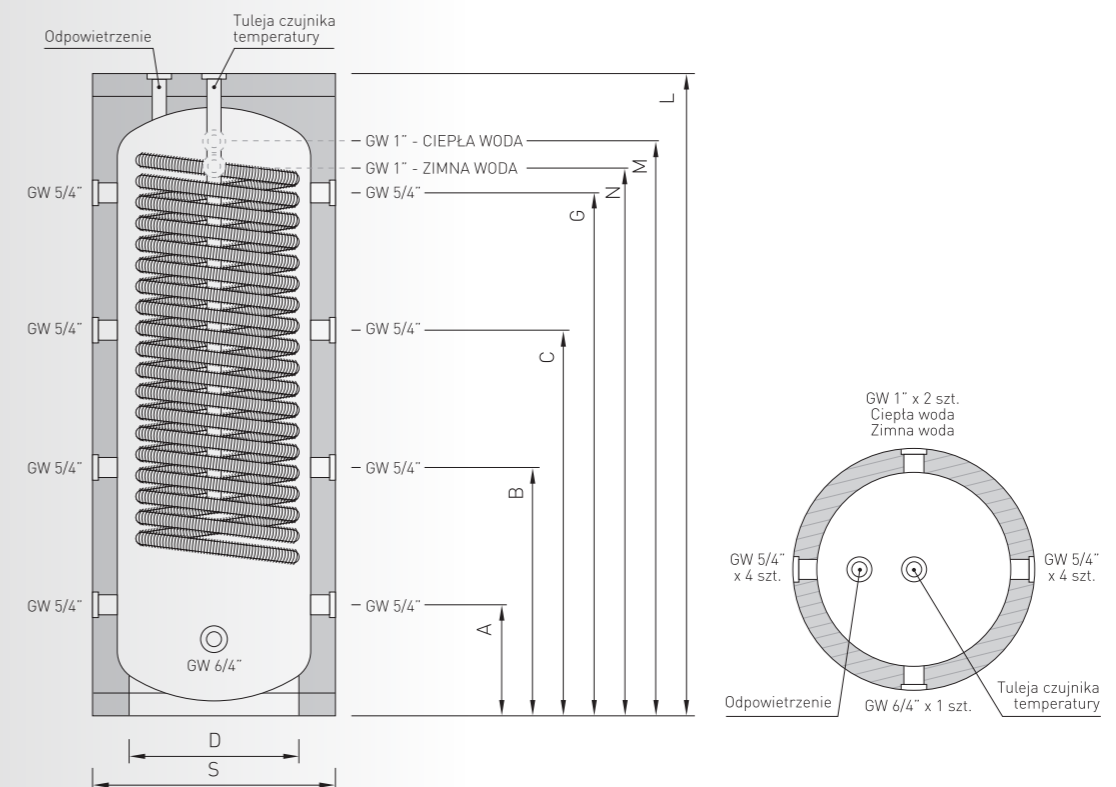

• 2874375012, 2874375014, 2874375009

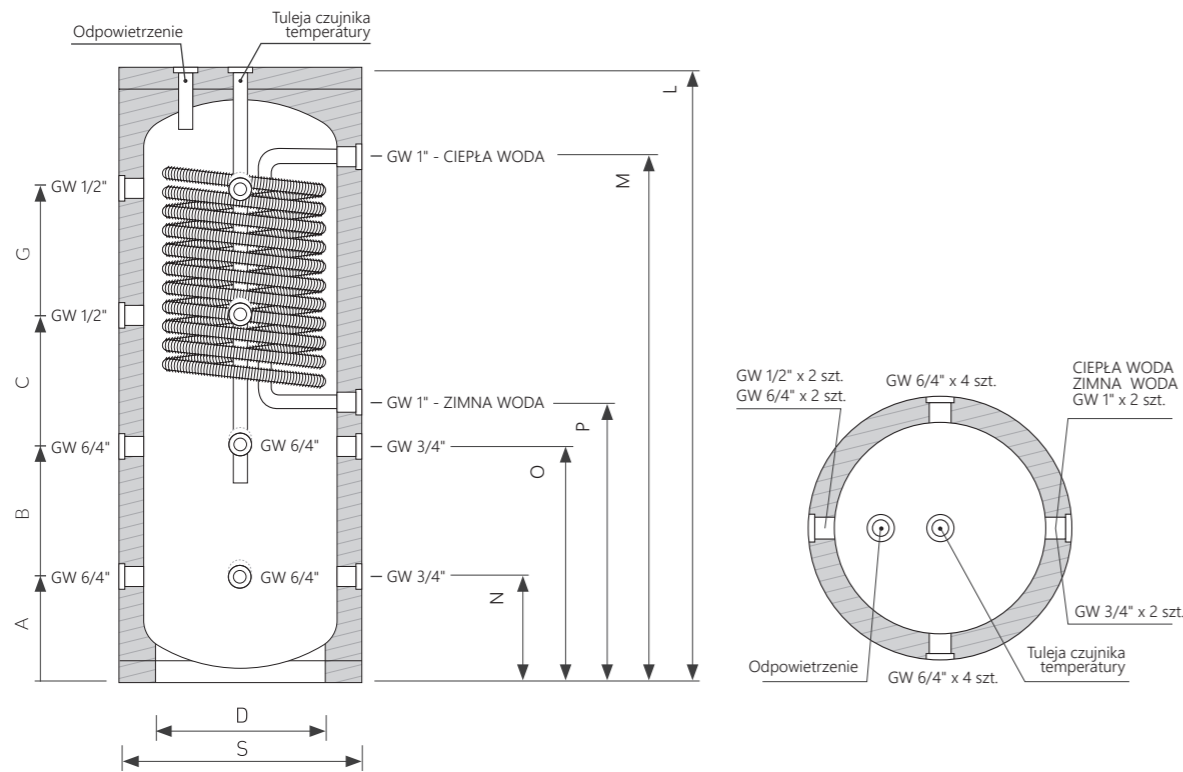

2874375017 •



• 2874375010



Modele
TN NOVA S

Parametr	2874375016	2874375017	2874375010	2874375012	2874375014	2874375009
Pojemność Magazynowa [l]	200	300	390	500	800	1000
Izolacja	Twarda pianka poliuretanowa	B		C		
	Miękka pianka poliuretanowa			C		
Obudowa zewnętrzna	skay					
Maks. ciśnienie pracy zbiornika [MPa]	0,3					
Maks. temperatura pracy zbiornika [°C]	90					
Maks. ciśnienie pracy węzownicy [MPa]	0,6					
Maks. temperatura pracy węzownicy [°C]	90					
Powierzchnia węzownicy [m ²]	5	5	7	7	7	7
Pojemność węzownicy [l]	28	28	40	40	40	40
Waga [kg]	70	85	110	140	180	200

Wymiar [mm]	2874375016	2874375017	2874375010	2874375012	2874375014	2874375009
A	225	225	225	235	410	420
B	435	580	685	650	800	735
C	650	935	1155	1005	1200	1190
G	860	1290	1625	1480	1680	1570
D - średnica zbiornika	550	550	550	650	800	900
S - średnica całkowita	650	650	650	850	1000	1100
L - wysokość całkowita	1090	1520	1835	1750	1950	1950
N	860	465	1550	410	420	420
M	860	1320	1630	1490	1600	1585
O				405	665	800
P				490	750	885

2874375016 •



- 2874375009
- 2874375012
- 2874375014



Zbiornik buforowy z wężownicą Inox do CWU z buforem CO w obudowie* TN NOVA DUO SB

Zbiornik buforowy z wężownicą INOX do CWU z buforem CO w jednej obudowie, służy do magazynowania wody kotlewej i przygotowania wody CWU. Zarówno ciecz górnego i dolnego zbiornika powinny być zalane tym samym roztworem ponieważ mają ze sobą kontakt. Oszczędność miejsca poprzez kompaktową konstrukcję. Zbiorniki pracują w temperaturze do 90 °C i ciśnieniu roboczym 3 bar.

Zbiornik NOVA DUO SB nie jest wewnątrz emaliowany, więc przystosowany jest tylko do współpracy z medium naturalnym z dodatkiem inhibitora korozji spełniającym następujące wymagania:

- pH w 25 °C w zakresie 8,7 do 9,2, dla instalacji Stal/Miedź, oraz > 9,2, dla instalacji Stal
- zawartość tlenu mg/l O₂ ≤ 0,1

Regularnie nie rzadziej jednak niż raz do roku należy skontrolować i ewentualnie uzupełnić poziom inhibitora korozji w cieczy.

Zbiornik DUO SB to zbiornik z dwoma strefami grzania w jednym cylindrze, który został przedzielony przegrodą tak, aby dolna część zwana buforową mogła pracować w temperaturach niższych. Natomiast górna część jest przeznaczona do grzania wody CWU w wyższych temperaturach. Każda ze stref może być regulowana własnym czujnikiem.

Zbiornik DUO SB nie nadaje do stosowania w instalacjach wody lodowej.

* dostępność według indywidualnych ustaleń



Modele TN NOVA DUO SB

Parametr	2874375015
Izolacja	Twarda pianka poliuretanowa
Obudowa zewnętrzna	skay
Pojemność magazynowa zbiornika c.w.u [l]	235
Maks. ciśnienie pracy zbiornika [MPa]	0,3
Maks. temperatura pracy zbiornika [°C]	90
Pojemność wężownicy [l]	28
Pojemność magazynowa zbiornika bufora [l]	155
Maks. ciśnienie pracy zbiornika [MPa]	0,3
Maks. temperatura pracy wężownicy [°C]	90
Waga [kg]	110

Wymiar [mm]	2874375015
A	220
B	795
C	905
G	1635
D - średnica zbiornika	550
S - średnica całkowita	650
L - wysokość całkowita	1870
N	1570
M	1650

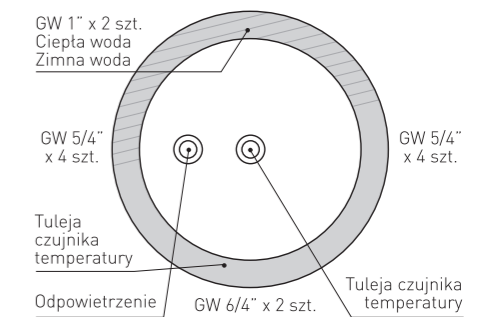
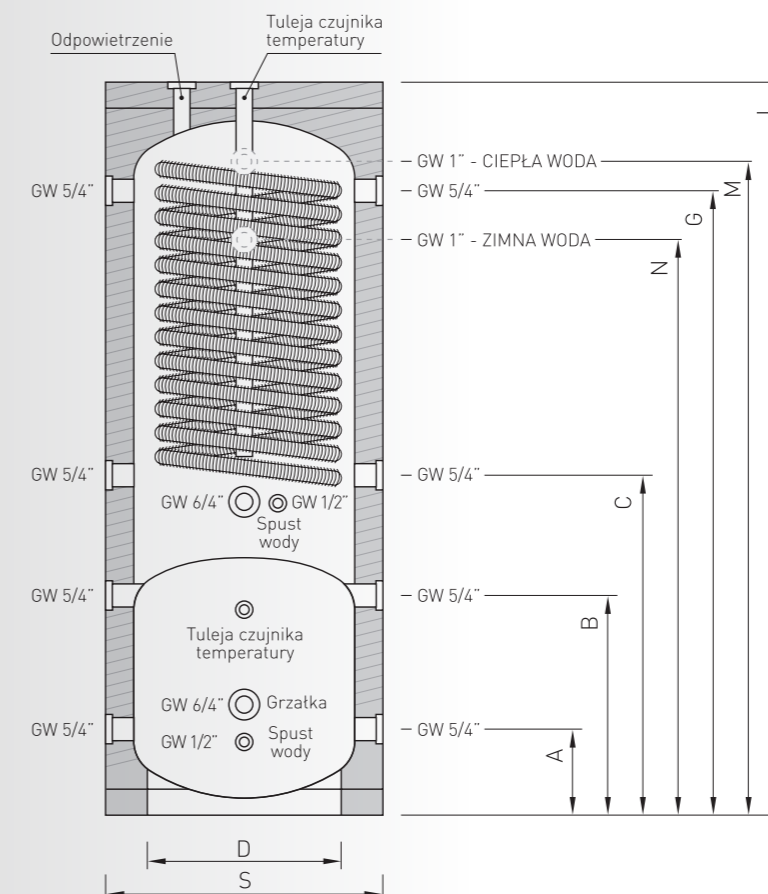

Zbiornik wody lodowej* TN NOVA L

Zbiorniki wody lodowej służą do magazynowania wody lodowej, która znajduje zastosowanie w procesach technologicznych układów chłodniczych oraz klimatyzacji. Woda zakumulowana w zbiorniku podlega ciągłej cyrkulacji dzięki wykorzystaniu zjawiska przepływu mas o różnej gęstości. Zbiorniki pracują w temperaturze od 5 °C do 90 °C i ciśnieniu roboczym do 3 bar.

Zbiornik wody lodowej nie jest wewnątrz emaliowany, więc przystosowany jest tylko do współpracy z medium neutralnym z dodatkiem inhibitora korozji spełniającym następujące wymagania:

- pH w 25 °C w zakresie 8,7 do 9,2 dla instalacji Stal/Miedź, oraz > 9,2 dla instalacji Stal.
- zawartość tlenu mg/l $O_2 \leq 0,1$

Regularnie nie rzadziej jednak niż raz do roku należy i ewentualnie uzupełnić poziom inhibitora korozji w cieczy.

* dostępność według indywidualnych ustaleń

- 2874617001
- 2874617002
- 2874617003

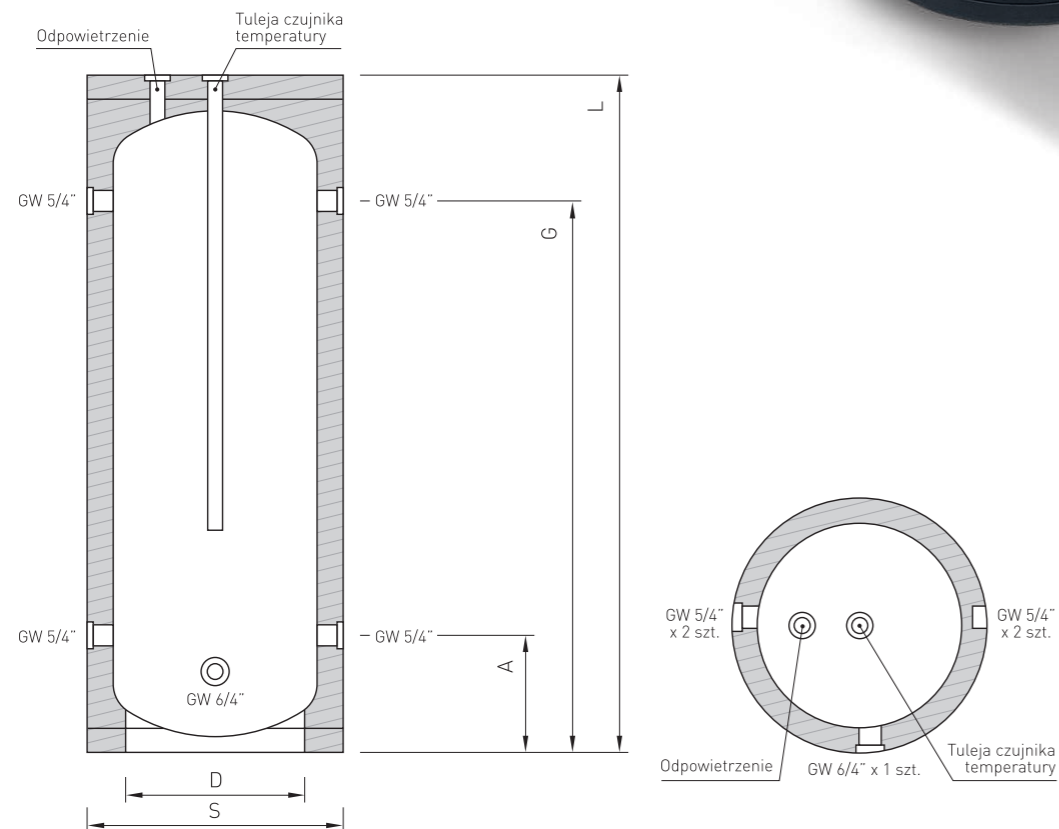

- 2874617005
- 2874617006
- 2874617004

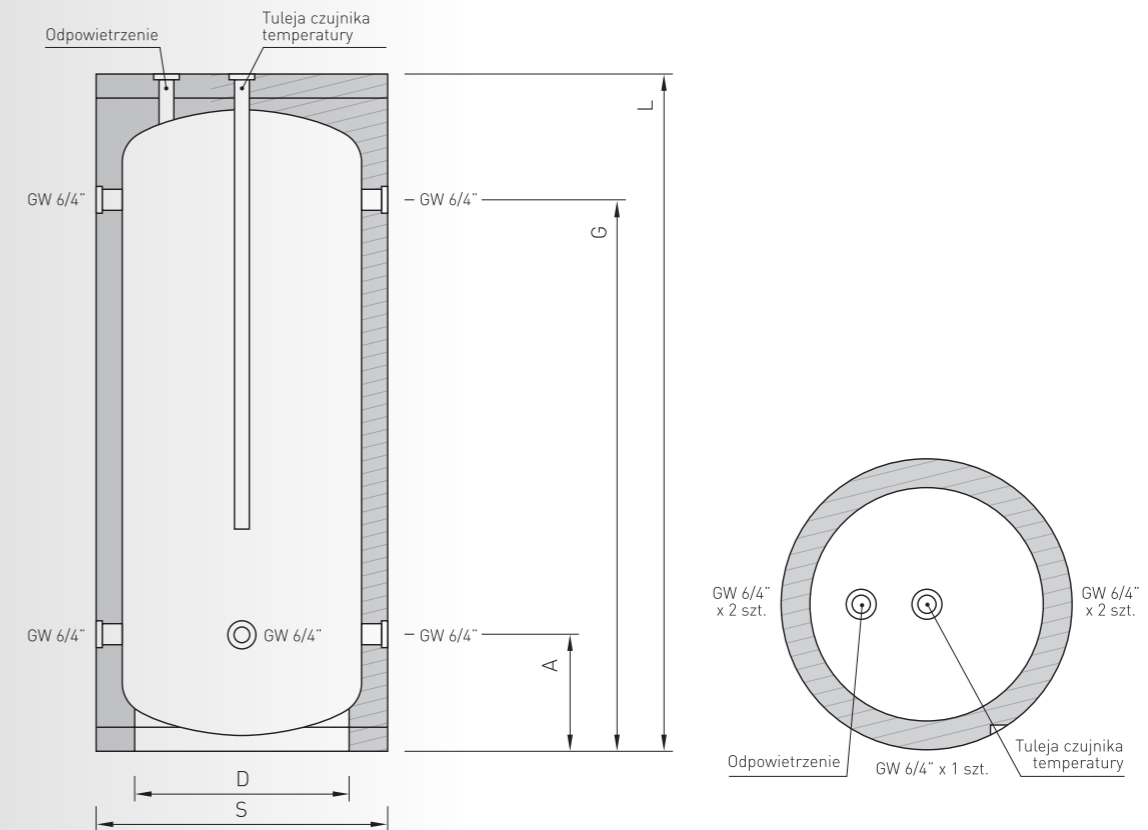

Modele TN NOVA L

Parametr	2874617001	2874617002	2874617003	2874617006	2874617004	2874617005
Pojemność magazynowa [l]	200	300	400	500	800	1000
Izolacja	elastyczny materiał o zamkniętej strukturze					
Maks. ciśnienie pracy zbiornika [MPa]	0,3					
Min. temperatura pracy zbiornika [°C]	5					
Maks. temperatura pracy zbiornika [°C]	90					
Waga [kg]	65	80	100	140	170	190

Wymiar [mm]	2874617001	2874617002	2874617003	2874617006	2874617004	2874617005
A	225	225	225	235	410	420
G	860	1290	1710	1480	1680	1570
D - średnica zbiornika	550	550	550	650	800	900
S - średnica całkowita	650	650	650	850	1000	1100
L - wysokość całkowita	1020	1520	1940	1750	1950	1950

Wymiennik płytowy*

Modele wymienników

KOD	2877373000	2877373002	2877373003	2877373004	2877373005	2877373006	2877373007	2877373008
Maksymalna moc pompy ciepła	13 kW	20 kW	25 kW	30 kW	50 kW	60 kW	70 kW	90 kW
* dostępność według indywidualnych ustaleń								



Hydrobox

Hydrobox zawiera niezbędną armaturę potrzebną do pracy powietrznej pompy ciepła na cele przygotowania ciepłej wody użytkowej oraz centralnego ogrzewania. Umożliwia szybkie i łatwe połączenie hydrauliczne oraz elektryczne jednostki zewnętrznej z instalacją wewnętrzną np. buforem, zbiornikiem CWU.

W skład Hydroboxa wchodzi:

- pompa obiegowa
- przepływowa grzałka elektryczna 6 kW
- zawór trójdrogowy przelazujący c.o. / c.w.u. z siłownikiem
- odpowietrznik

Dedykowany do urządzeń:

- ST AIR SMART MINI INVERTER 3-9 - **2871613009**

- **2877620016**

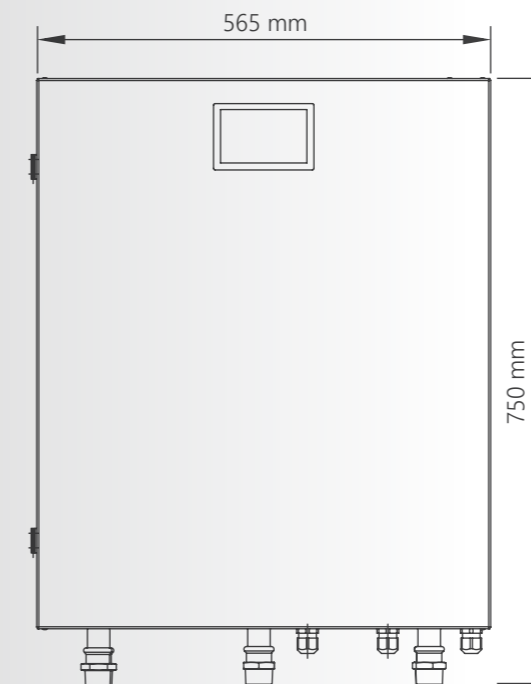

Elektrobox

Elektrobox jest niezbędnym elementem zapewniającym poprawną i bezawaryjną pracę powietrznej pompy ciepła.

Urządzenie zawiera niezbędne elementy w tym panel sterujący oraz czujniki temperatury: bufora, ciepłej wody użytkowej, obiegów grzewczych.

Powietrzna pompa ciepła wraz z Elektroboxem stanowi kompletne źródło ciepła. Urządzenie jest wymagane do uruchomienia i bezawaryjnej pracy pompy ciepła.

Elektrobox umożliwia szybkie i łatwe połączenie elektryczne oraz komunikację jednostki zewnętrznej z instalacją wewnętrzną np. buforem, zbiornikiem CWU.

W skład Elektroboxa wchodzi:

- zasilacz
- sterownik
- przekaźniki, styczniki, zabezpieczenia nadprądowe
- złącza komunikacyjne i zasilające

Dedykowany do urządzeń:

- ST AIR SMART 2-12 PROPAN - **2871613005**
- ST AIR SMART 4-24 PROPAN - **2871613007**
- w przypadku konieczności pracy w/w urządzeń w układzie kaskadowym wymagane jest zastosowanie Elektroboxa do kaskady - do pracy w układzie kaskadowym (sterowanie 3 obiegami mieszczowymi) - **2877620003**

• 2877002001

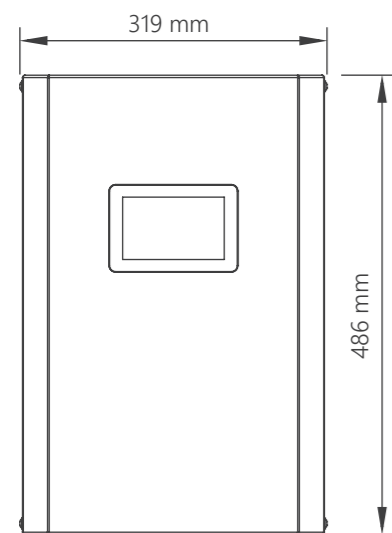

ODNAWIALNE ŹRÓDŁA ENERGII **OZE** DUŻYCH MOCY

OD 2025 ZINTEGROWANE
Z MULTISYSTEMEM KAN-therm

Kaskada gruntowych pomp ciepła w nowej części produkcji Fabryki Przetwórstwa Tworzyw Sztucznych KAN-therm w Białymstoku.

ODPOWIEDZIALNA
ENERGIA
PRZYSZŁOŚCI

Nowości **2026**
silesiaterm.pl

Projektowanie, produkcja oraz serwis gruntowych i powietrznych pomp ciepła wspierane przez rozwój własnych technologii i szkolenia instalatorów.



SYSTEM KAN-therm

Pompy ciepła powietrze | woda

MONOBLOK INWERTER & ON/OFF

Monoblokowe pompy ciepła typu powietrze/woda to nowoczesne urządzenia wykorzystujące energię odnawialną skumulowaną w otaczającym je powietrzu zewnętrznym i transformujące ją na potrzeby ogrzewania lub chłodzenia budynków.

Monoblokowe pompy ciepła powietrze/woda marki KAN-therm & Silesia Term mogą realizować funkcję grzania i chłodzenia budynku oraz podgrzewania ciepłej wody użytkowej. W wielu przypadkach pompy ciepła wspomagają układy odpowiedzialne za podgrzew wody basenowej lub technologii przemysłowych wymagających wody o podwyższonej temperaturze.

Wysoka klasa efektywności energetycznej A+++ oraz jeden z najwyższych na rynków współczynnik COP ≥ 5 dla wybranych urządzeń, gwarantują uzyskanie wymiernych oszczędności związanych z eksploatacją budynku.

Dzięki wykorzystaniu naturalnego czynnika chłodniczego R290, który wyróżnia się bardzo dobrymi właściwościami termodynamicznymi, powietrzne pompy ciepła KAN-therm & Silesia Term gwarantują mniejsze zużycie energii elektrycznej przy jednoczesnej wysokiej sprawności ich pracy.

Wysokie parametry zasilania (nawet do 65 °C) gwarantują bezproblemową współpracę z instalacjami płaszczyznowymi oraz grzejnikowymi.

Technologia inwerterowa pozwala na dopasowanie pracy urządzenia do aktualnego zapotrzebowania budynku na moc cieplną lub chłodniczą. Jednostki wyposażone w rozwiązanie On/Off doskonale sprawdzają się w przypadku zapotrzebowania na dużą moc i pracę urządzeń w układach kaskadowych.



- 01** Najwyższa klasa efektywności energetycznej A+++
- 02** Naturalny czynnik chłodniczy R290
- 03** Modułowana moc grzewcza
- 04** Wbudowane źródło szczytowe
- 05** Możliwość zdalnego sterowania
- 06** Technologia EVI - praca przy wysokich parametrach zasilania





POMPY CIEPŁA REALIZACJE

1. SOSNOWY ZAKĄTEK - APARTAMENTY KRAPKOWICE.
2. PRZEDSZKOLE PTASIE RADIO - BOBROWNIKI.
3. KLASZTOR CYSTEREK - CEDYNIA.
4. SIM MAŁOPOLSKA - RABKA-ZDRÓJ.
5. SZPITAL MIEJSKI - RABKA-ZDRÓJ.
6. NOWA ULINIA - NADMORSKIE DOMY REKREACYJNE - ULINIA.

Nasze szerokie spektrum referencyjne rozpoczyna się od budynków jednorodzinnych, poprzez budynki wielorodzinne, komercyjne i użyteczności publicznej, a kończy się na dużych obiektach przemysłowych.

ODNAWIALNE ŹRÓDŁA ENERGII **OZE**

OD 2025 ZINTEGROWANE
Z MULTISYSTEMEM KAN-therm



KAN GROUP

SILESIA TERM Sp. z o.o.

16-001 Kleosin, ul. Zdrojowa 22 A

+48 691 295 075,

+48 504 080 265,

e-mail: biuro@silesiaterm.pl

silesiaterm.pl

PRODUKT
POLSKI
ECO 

04/2026